



**EPIDEMIOLOGIA
PIEMONTE**



Attivazione di un Punto di Primo Intervento (PPI) nel Presidio Ospedaliero di Cuorgnè (ASL TO4): trend, tipologia di accessi e ricaduta sui volumi di attività dei Dipartimenti di Emergenza e Accettazione (DEA)

XLVIII - Convegno AIE - Riccione

Carlo MAMO, Denis QUARTA,
Elena FARINA, Osvaldo PASQUALINI¹

Fabrizio BERT²

Alessandro GIRARDI³, Stefano
SCARPETTA⁴, Fabrizio CIGLIANO⁵

1, ASL TO3 - Servizio Sovrazonale di Epidemiologia

2, UNITO - Dipartimento Scienze di sanità pubblica e pediatriche

3, ASL TO4 – Direttore Sanitario

4, ASL TO4 – Direttore Generale

5, ASL TO4 – Direzione medica PO Ivrea e Cuorgnè

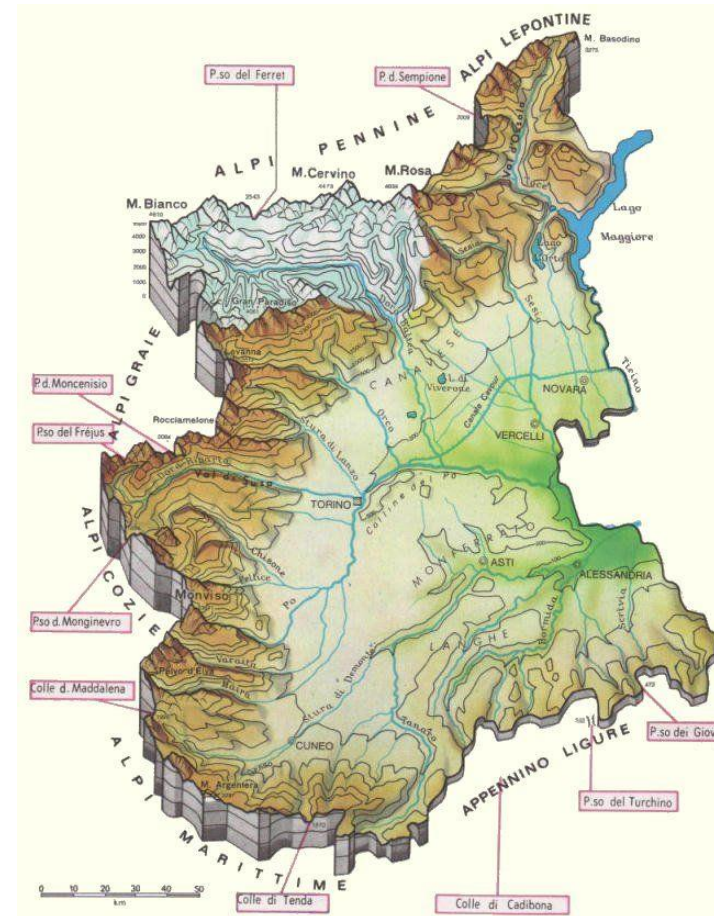

Territorio montano

- Val di Lanzo
- Canavese
- Parco Nazionale Gran Paradiso

Estensione 3.200 kmq

Abitanti >500mila

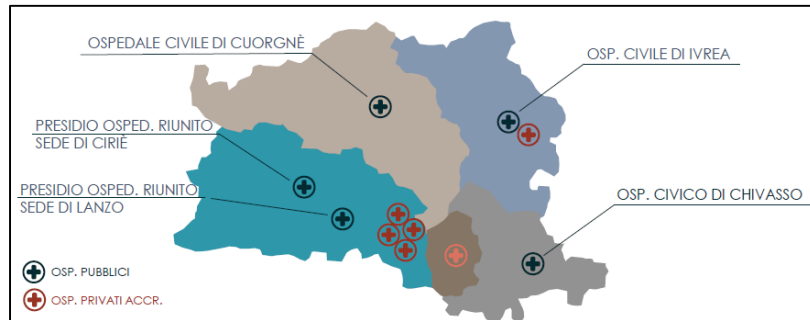

DEA I livello

- Ivrea
- Chivasso
- Ciriè

Presidio di CUORGNÈ

- Fase prepandemica – **PS** zona disagiata
- Fase pandemica – **H COVID** (no PS)
- Fase postpandemica – **PPI**

PS

PPI



Ospedaliera

Non specificata



24h

12h (8-20) poi presidio 118



*Medicina Interna
Chirurgia - Anestesia
Ortopedia*

Non previste

PRESIDIO di CUORGNÈ

- Analisi descrittiva degli accessi al PPI per :
 - caratterizzare l'**utenza-tipo**
 - valutare se la modifica organizzativa sia stata compresa correttamente in termini di **appropriatezza al setting**
- Analisi dei trend per:
 - valutare cambiamenti nel **numero di accessi** al PPI per **codice di priorità** rispetto al PS
 - valutare l'eventuale ricaduta dell'apertura del PPI sui **volumi di attività** dei tre DEA di I livello dell'ASL TO4

DATI

DWH ASL TO4 e forniti dalla SC Governo Clinico

Numero di Accessi - già aggregati

- *PS DI CUORGNÈ (1.1.2016 -30.10.2020)*
- *PPI DI CUORGNÈ (dal 9 gennaio 2023)*
- *DEA DI I LIVELLO (Ivrea, Chivasso e Ciriè)*

Modifiche sistema triage 2021

SOFTWARE

- *MS Excel – storage dell'informazione*
- *SAS – preparazione del dato*
- *JOINPOINT REGRESSION PROGRAM – analisi dei trend*

UTENZA CUORGNÈ

PS

PPI

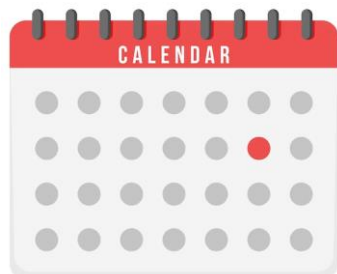

01.01.2019

01.01.2023

30.06.2019



30.06.2023



8 - 20

8 - 20

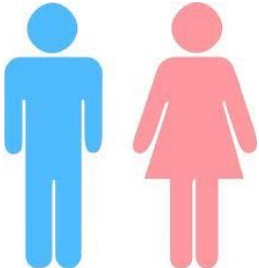



UTENZA CUORGNÈ

	PS		PPI
	7.518		4.146
	52 - 48	%	54 - 46
	18	%	3

ACCESSI CUORGNÈ

PS		PPI	CAUSA d'ACCESSO
74,1	%	71,7	Trauma – Ustione
4,9	%	9,7	Sint. Oculistici - Otorino - Urologici Dermatologici - OstetricoGinecologici Odontostomatologici
0,22	%	0	Coma - shock - violenza

ESITI CUORGNÈ

	PS		PPI	ESITI
	87,8	%	90,9	Domicilio
	0,5	%	6,9	Trasferimento altro PS (ASL TO4)
	0,33	%	0,07	Decesso
	3,4	%	0,8	Solo accesso, senza prestazioni (abbandono)

TREND ACCESSI CUORGNÈ

1° semestre 2019 – 1° semestre 2023

Accessi Settimanali al PS 2019, per codice colore al triage in ingresso

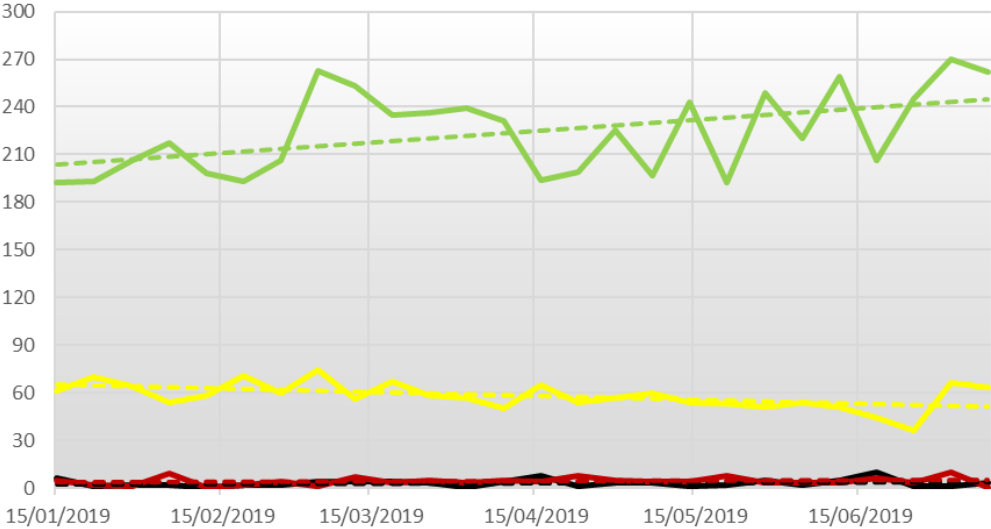

PS

- codici bianchi PS < codici bianchi PPI
- incremento codici verdi

PPI

- aumento dei codici bianchi – setting inappropriato
- forte incremento codici verdi
- codici rossi pressoché nulli (rischio di perdere tempo prezioso)

Accessi settimanali al PPI 2023, per codice colore al triage in ingresso

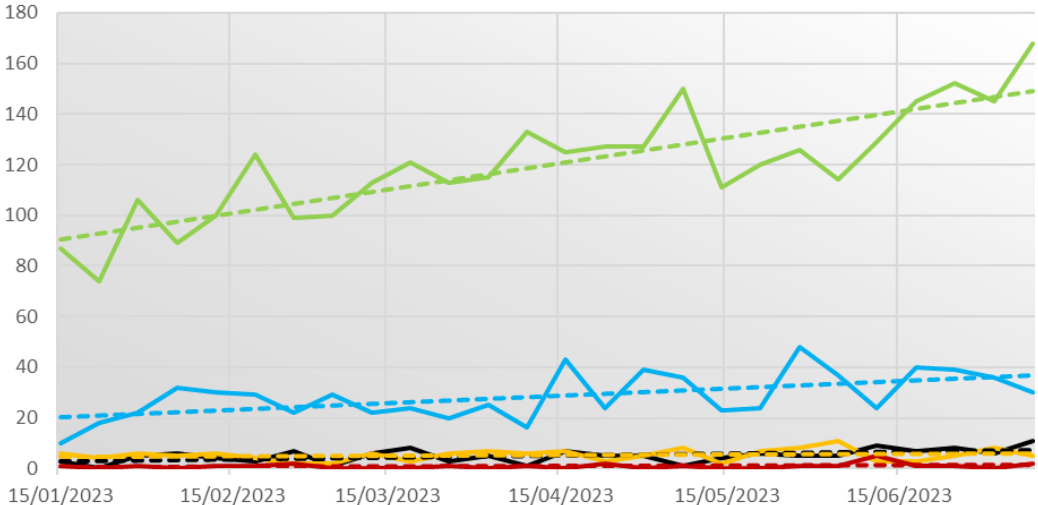

TREND ACCESSI CUORGNÈ - JRA

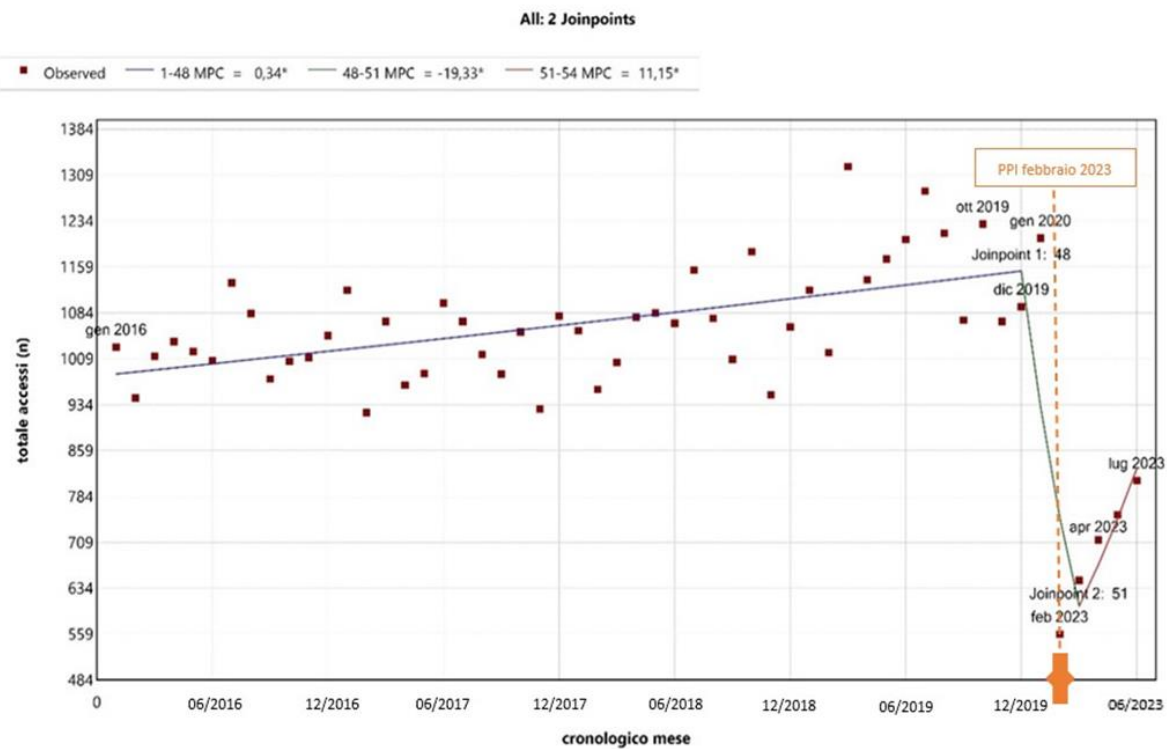

* Indicates that the Monthly Percent Change (MPC) is significantly different from zero at the alpha = 0.05 level.
 -- Test Statistic and P-Value not available for the Empirical Quantile method.
 Final Selected Model: 2 Joinpoints.

La JRA **conferma** quanto emerso dal **confronto descrittivo** tra i primi semestri 2019 (PS) vs 2023 (PPI).

Ad oggi, **l'apertura del PPI non ha modificato la tendenza all'aumento degli accessi già in atto nel periodo 2016-2019.**

Inoltre, di questo passo, il PPI potrebbe verosimilmente raggiungere in breve tempo i volumi mensili di attività del PS.

TREND ACCESSI DEA ASL TO4 - JRA

Multiple Joinpoint Models

• DEA CHIVASSO - 4 Joinpoints	— 44013-44136 MPC = -0,21*	— 43831-43922 MPC = -0,96*	— 42370-43831 MPC = -0,01*
— 42370-43831 MPC = -0,00	— 44136-45078 MPC = 0,07*	— 43922-44013 MPC = 0,53*	— 43831-43922 MPC = -1,11*
— 43831-43922 MPC = -1,31*	• DEA CIRIÈ - 3 Joinpoints	— 44013-45078 MPC = 0,05*	— 43922-44013 MPC = 0,62*
— 43922-44013 MPC = 1,00*	— 42370-43831 MPC = -0,00	* DEA IVREA - 3 Joinpoints	— 44013-45078 MPC = 0,04*

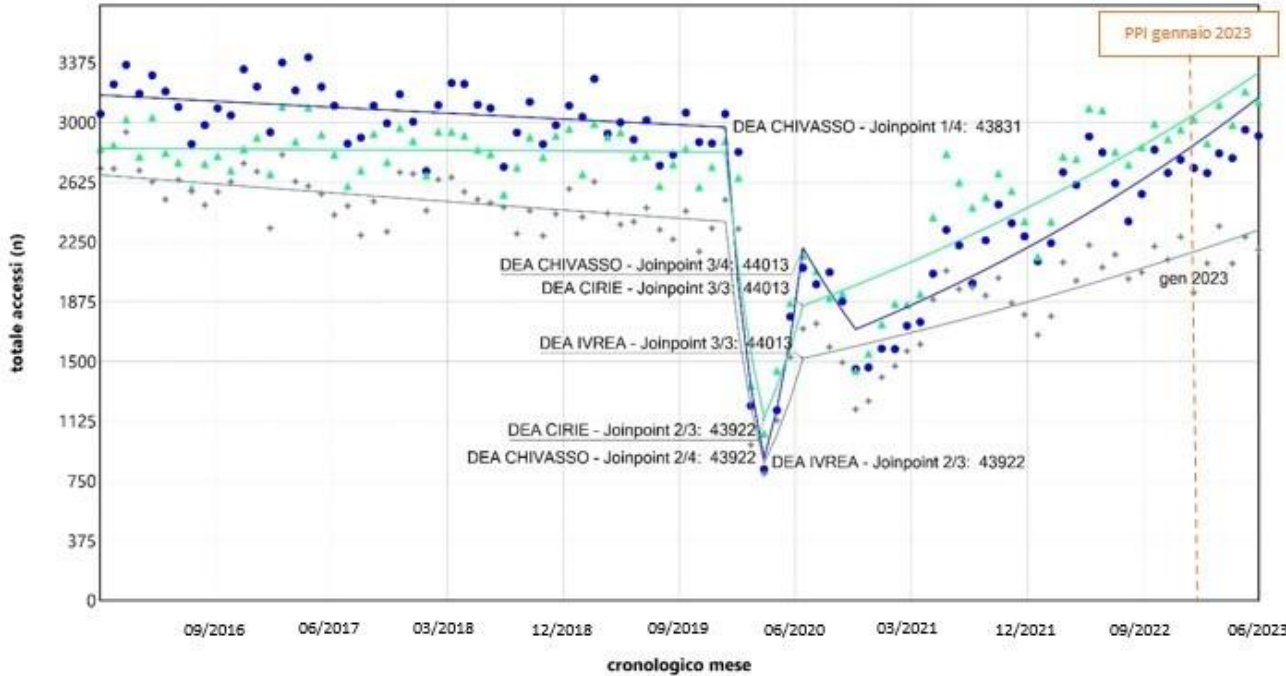

- Tendenze analoghe
- DEA Ciriè e Ivrea andamenti più omogenei
- DEA Chivasso (un segmento in più), ma legato al periodo pandemico e non all'apertura del PPI di Cuorgné

TREND ACCESSI DEA ASL TO4 (per codice) - JRA

Dipartimento di Emergenza e Accettazione di Ivrea							
Codice di priorità di accesso alle cure	Valore stimato	AMPC		Significatività Statistica	Modello selezionato		
		EQIC			Segmenti (n)	Joinpoint (n)	Correlazione temporale apertura PPI
		min	MAX				
BIANCO	-0,0256*	-0,0404	-0,0138	si	4	3	no
VERDE	0,2202*	0,1774	0,2669	si	3	2	positiva; non significativa
GIALLO	0,1289*	0,1044	0,1581	si	3	2	positiva; non significativa
ROSSO	0,1105*	0,0863	0,1377	si	2	1	no

Dipartimento di Emergenza e Accettazione di Ciriè							
Codice di priorità di accesso alle cure	Valore stimato	AMPC		Significatività Statistica*	Modello selezionato		
		EQIC			Segmenti (n)	Joinpoint (n)	Correlazione temporale apertura PPI
		min	MAX				
BIANCO	-0,0170*	-0,0296	-0,0069	si	5	4	no
VERDE	0,2417*	0,2134	0,2831	si	2	1	no
GIALLO	0,1918*	0,1621	0,2226	si	4	3	Negativa; non significativa
ROSSO	0,1299*	0,1059	0,1530	si	2	1	no

Dipartimento di Emergenza e Accettazione di Chivasso							
Codice di priorità di accesso alle cure	Valore stimato	AMPC		Significatività Statistica*	Modello selezionato		
		EQIC			Segmenti (n)	Joinpoint (n)	Correlazione temporale apertura PPI
		min	MAX				
BIANCO	-0,0109	-0,024	0,0004	no	4	3	no
VERDE	0,2318*	0,1942	0,2794	si	3	2	no
GIALLO	0,1833*	0,1587	0,2148	si	3	2	possibile; positiva
ROSSO	0,0998*	0,071	0,1324	si	2	1	no

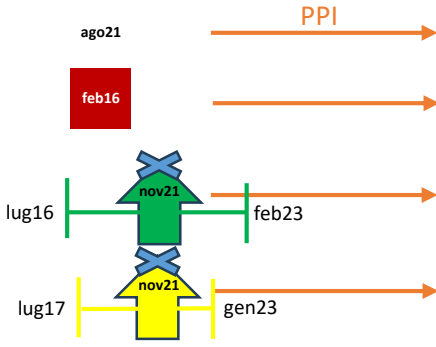

DEA IVREA

- Nessuna ricaduta statisticamente significativa associabile all'apertura del PPI
- AMPC statisticamente significativa e positiva per tutti i codici, eccetto i bianchi

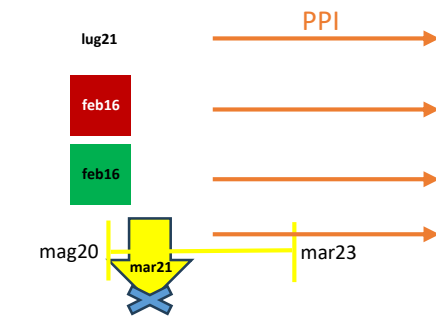

DEA CIRIE'

- Nessuna ricaduta statisticamente significativa associabile all'apertura del PPI
- AMPC statisticamente significativa e positiva per tutti i codici, eccetto i bianchi

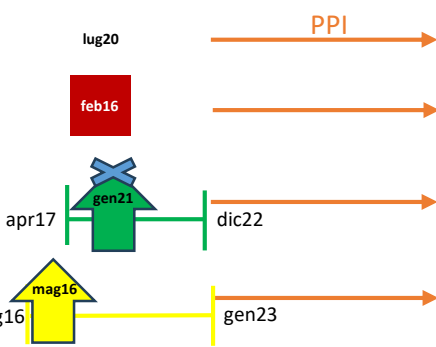

DEA CHIVASSO

- Possibile ricaduta statisticamente significativa associabile all'apertura del PPI, sui **codici gialli**, da inscrivere nel quadro di una tendenza già in atto
- AMPC statisticamente significativa e positiva per tutti i codici, eccetto i bianchi (per questi ultimi **non** statisticamente significativa)

- *Generale trend di domanda crescente DEA - PPI*
- *PPI Cuorgnè:*
 - *Accessi impropri – bassa complessità (tentativi di abbreviare i tempi per prestazioni diagnostiche)*
 - *Appropriatezza alta complessità*
 - *Nessuna ricaduta sui volumi degli altri tre DEA dell'ASL TO4 - distanze e forte segmentazione del territorio*

- *Breve periodo:*
 - *Dato del 2° semestre 2023.*
 - *Confronto con altri PPI di altre ASL della Regione Piemonte.*
- *Lungo periodo:*
 - *Aumento delle prestazioni ambulatoriale ad accesso diretto.*
 - *Impatto della telemedicina.*



**EPIDEMIOLOGIA
PIEMONTE**

Denis QUARTA

m. *denis.quarta@epi.piemonte.it*

t. 01140188513

www.epi.piemonte.it